

MANUAL DE INSTALACIÓN

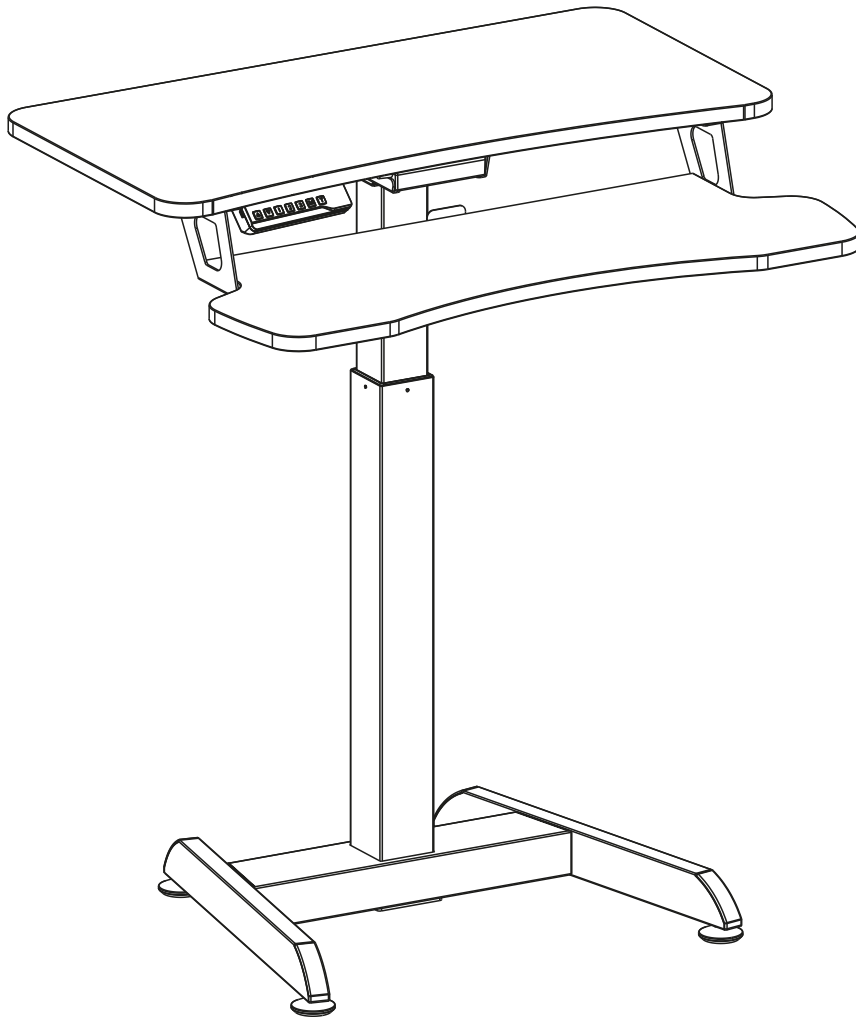

SKU: SWF081

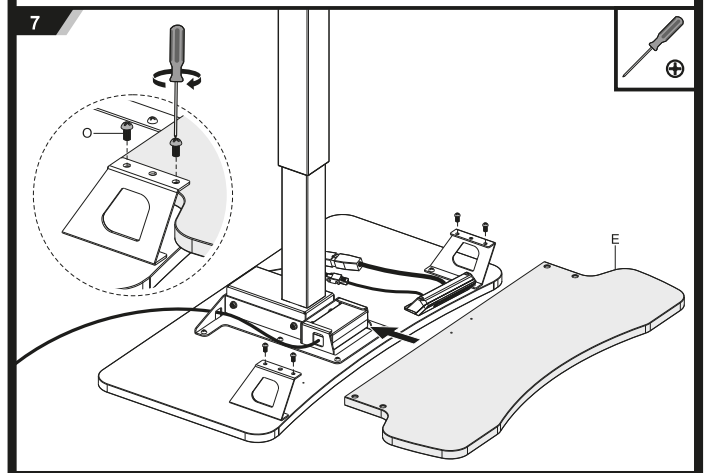
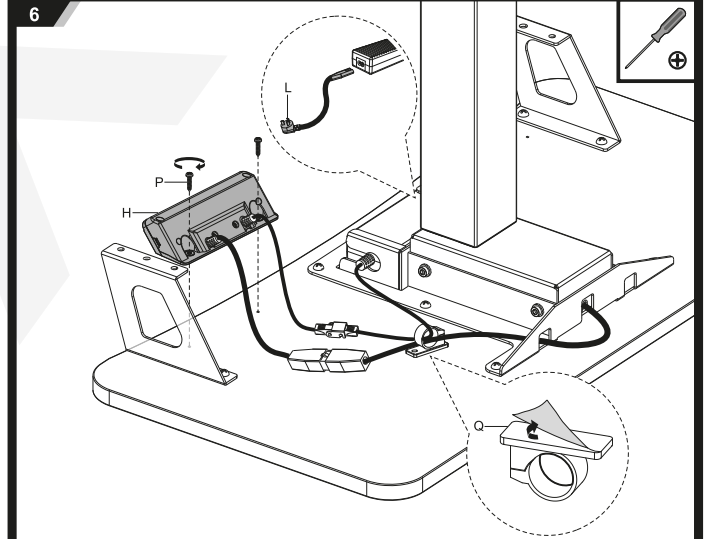
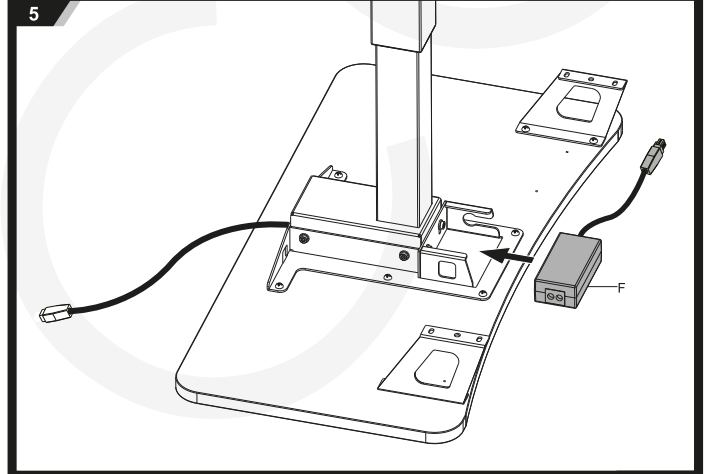
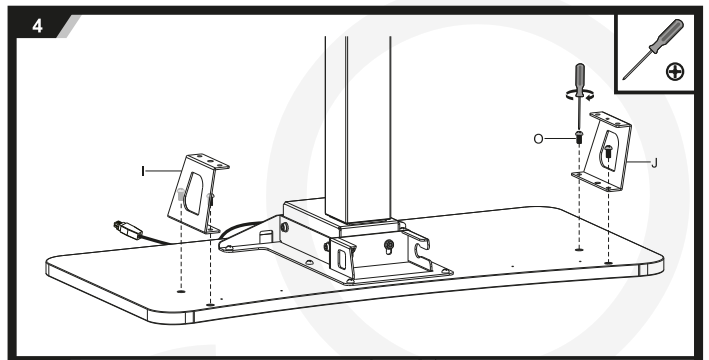
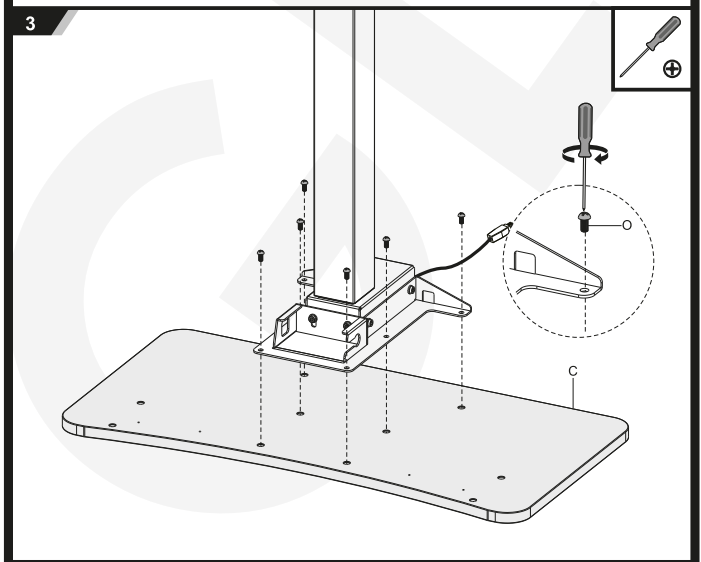
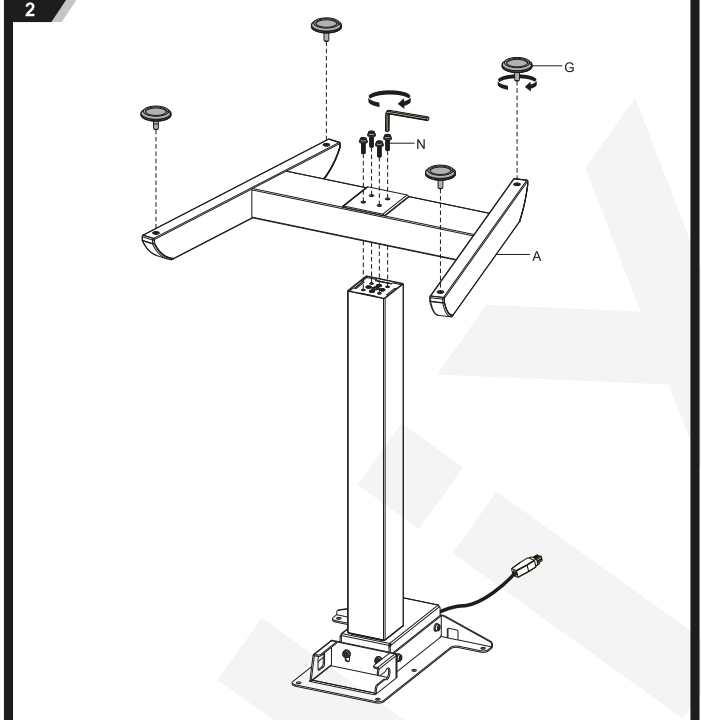
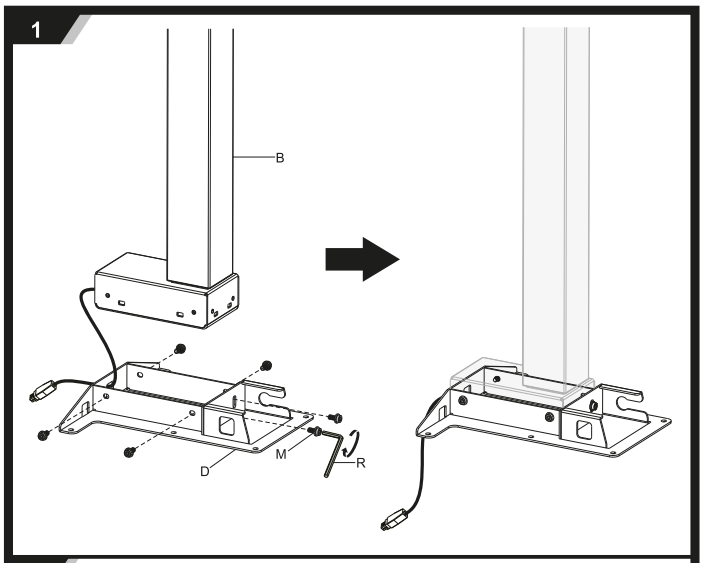
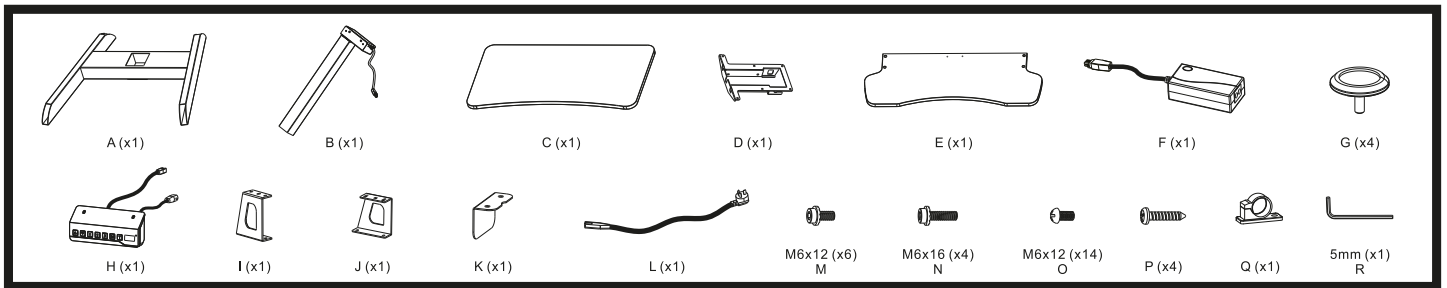

8

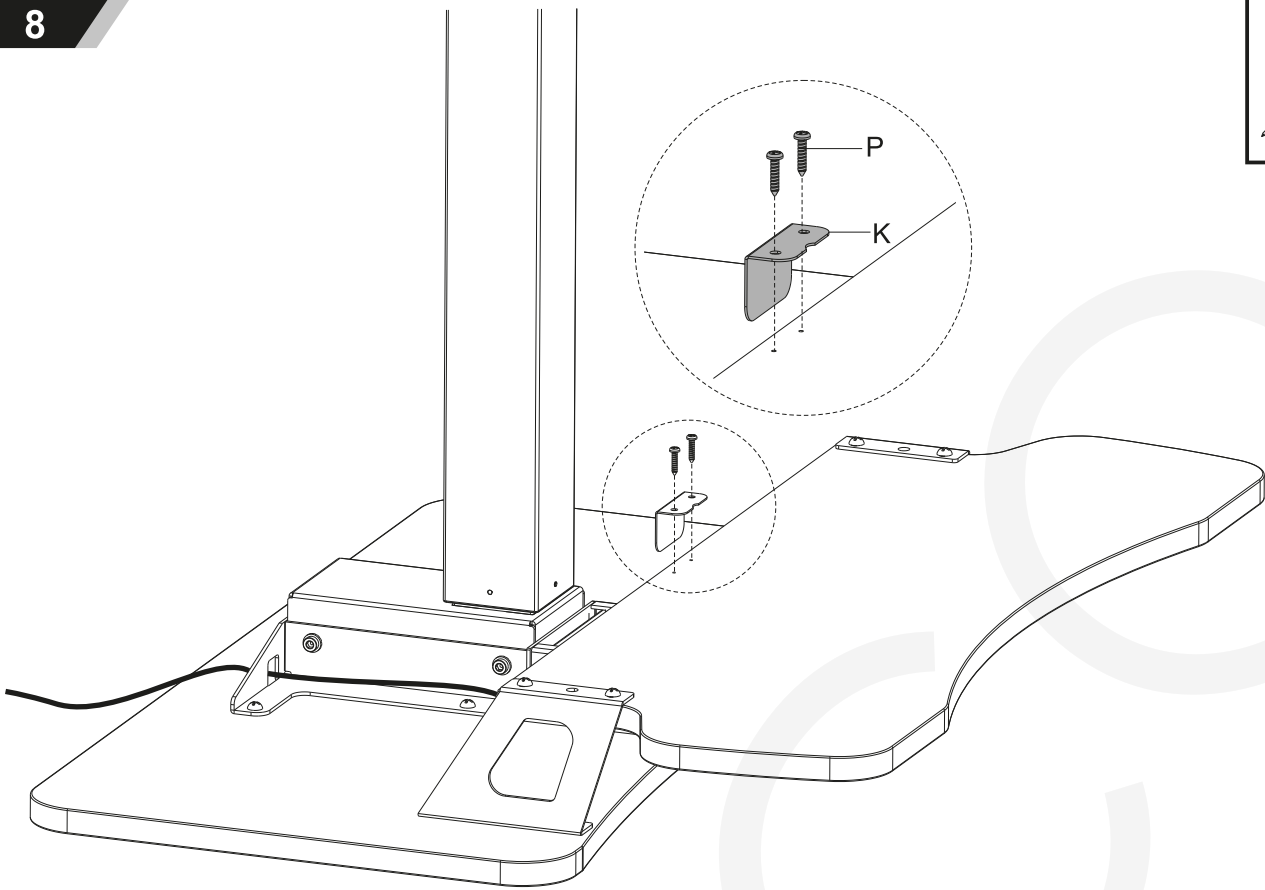

9

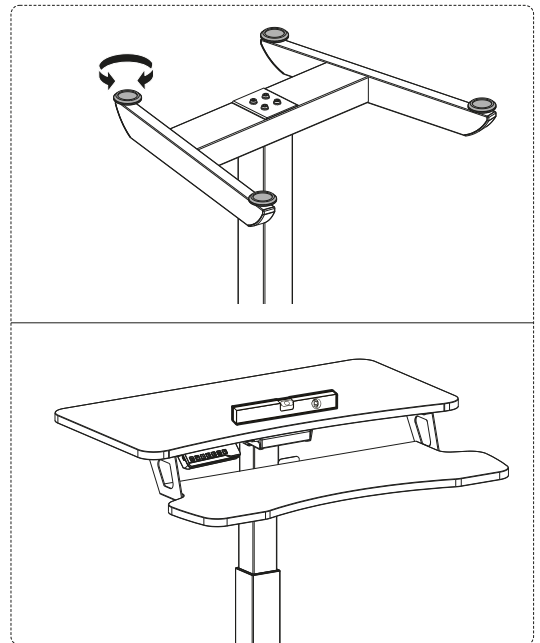
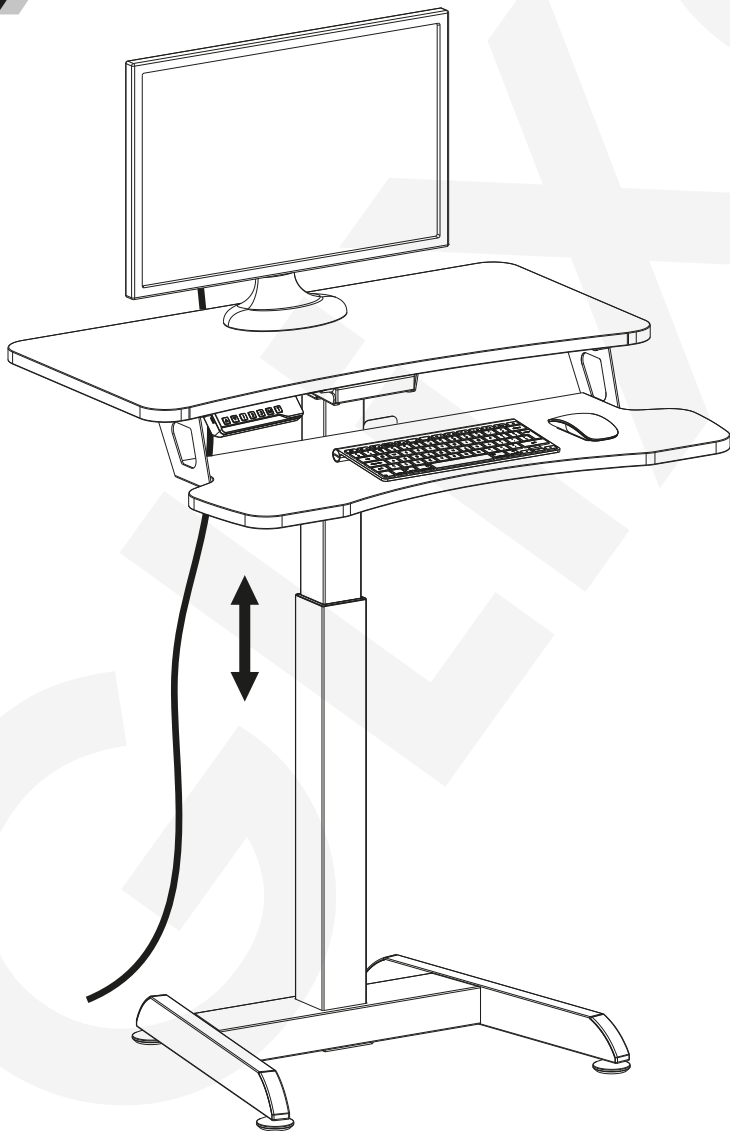

El producto funciona con electricidad. Para evitar quemaduras, incendios y descargas eléctricas y garantizar el uso seguro y correcto del sistema y mantener la longevidad de la construcción general y la electrónica incorporada, lea atentamente las instrucciones.

ADVERTENCIAS

- Este aparato puede ser utilizado por niños a partir de 8 años si han sido supervisados o instruidos sobre el uso del aparato de forma segura y comprenden los peligros que conlleva. Los niños no deben jugar con el aparato. Los niños no deben realizar la limpieza ni el mantenimiento del aparato sin supervisión.
- Las personas con capacidades sensoriales o mentales reducidas o con falta de experiencia y conocimientos no deben utilizar el aparato, a menos que estén bajo supervisión, comprendan los peligros que conlleva o hayan sido instruidas a fondo en el uso del aparato por una persona responsable de la seguridad de estas personas.
- No deje los cables o el enchufe desorganizados para evitar peligros de tropiezo.
- Cualquier intento de reconstruir la estructura no está permitido.

INSTRUCCIONES DE SEGURIDAD ELÉCTRICA

- El aparato sólo debe utilizarse con la fuente de alimentación suministrada con el mismo. no se permiten alteraciones de la fuente de alimentación suministrada.
- No utilice nunca el sistema con un cable de alimentación o un enchufe dañado. si alguna pieza está dañada, póngase en contacto con el servicio técnico donde adquirió el aparato para que se la cambien.
- No utilice nunca el sistema si se encuentra en un entorno húmedo o si sus componentes eléctricos entran en contacto con líquidos.
- No desmonte ni sustituya los componentes mientras la fuente de alimentación esté conectada.
- No limpie el producto mientras esté conectado la fuente de alimentación.
- Desenchufe la estación de trabajo cuando no utilice el sistema y coloque el enchufe fuera del alcance de los niños.

INSTRUCCIONES DE FUNCIONAMIENTO DEL PANEL DE CONTROL

- 1. Ajuste de altura:** pulse y mantenga pulsado el botón " Δ " para elevar la mesa. Mantenga pulsado el botón " ∇ " para bajar la mesa. (Consejos: Elimine todos los obstáculos que se encuentren dentro del rango de ajuste de altura).
- 2. Temporizador:** El temporizador está diseñado para informar a los usuarios que deben levantarse después de un periodo de tiempo determinado. Pulse el botón "T" para ajustar el periodo de tiempo. Cada pulsación del botón "T" supone un incremento de 0,5 horas. El ajuste máximo del periodo de tiempo es de 2 horas.
- 3. Ajuste de la memoria:** Ajuste el pupitre a la posición deseada. Pulse la tecla "M" y en la pantalla aparecerá "S-". Pulse "1", "2" o "3". La memoria se ha ajustado correctamente. Puede memorizar hasta 3 alturas repitiendo el mismo proceso.
- 4. Modo de ahorro de energía:** Si no se realiza ninguna acción durante 2 minutos, el sistema entrará en modo de ahorro de energía. Pulse cualquier botón para activar el modo de funcionamiento.
- 5. Interruptor de medición (cm/pulgadas):** Pulse "T" durante 8 segundos. El zumbador emite dos pitidos. La medición puede cambiarse de centímetros a pulgadas. Vuelva a pulsar el botón "T" durante 8 segundos. El zumbador emite un pitido. La medición se puede volver a cambiar a centímetros.
- 6. Modo Reset:** Si desea reiniciar el sistema, vuelva a conectarlo y pulse el botón " ∇ " hasta que aparezca "RST" en la pantalla. Continúe pulsando el botón " ∇ ", el escritorio se moverá un poco hacia arriba y se detendrá automáticamente. El sistema se ha reiniciado correctamente.
- 7. Ajustes para Evitar Colisiones:** Mantenga pulsados los botones "M" y "T" a la vez durante 5 segundos hasta que oiga dos pitidos indicando que se encuentra en el Modo de Ajustes para Evitar Colisiones. La pantalla del controlador mostrará el nivel de sensibilidad actual (nivel 3 por defecto). Pulse el botón "M" para guardar el nivel de sensibilidad. El modo de ajuste para evitar colisiones se cerrará automáticamente si no se produce ninguna actividad en 8 segundos.

Nota: Debe pulsar el botón "M" en los 8 segundos siguientes a la selección del nuevo nivel de sensibilidad para guardar el nuevo ajuste o la unidad volverá al nivel de ajuste anterior.

Niveles de Sensibilidad para Evitar Colisiones: 0-5

0: Desactivar Anticolisión

1-5: Ajuste de sensibilidad - El nivel 1 es el de menor sensibilidad y el nivel 5 es el de mayor sensibilidad.