



S0822DL2



Panel de control de botones



Motor robusto y resistente



Potentes columnas elevadoras

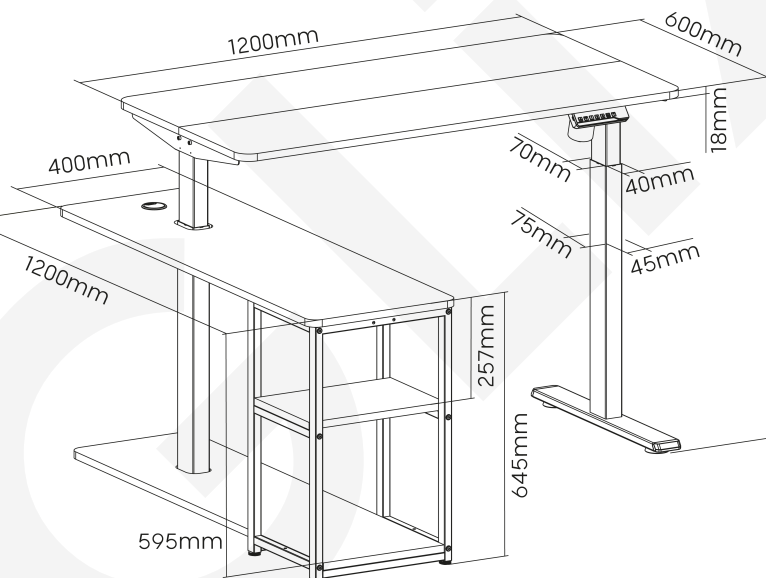

SKU	S0822DL2
Tamaño de la mesa:	1200x600x18mm; 1200x400x18mm
Grosor de la mesa:	18mm
Carga:	70 kg
Rango de altura:	730~1210mm
Segmentos de columna:	Columna de dos etapas
Tamaño de columna:	40x70mm, 45x75mm
Entrada de alimentación:	100~240V
Longitud del cable de alimentación:	1,8 m
Máx. Velocidad:	25 mm/s
Material:	Tableros de partículas y melamina, acero, aluminio, plástico
Color de la mesa:	Marrón rústico
Tipo de controlador:	Panel de control de botones
Recordatorio de tiempo:	Si
Temperatura de funcionamiento sugerida:	-5°C~40°C